

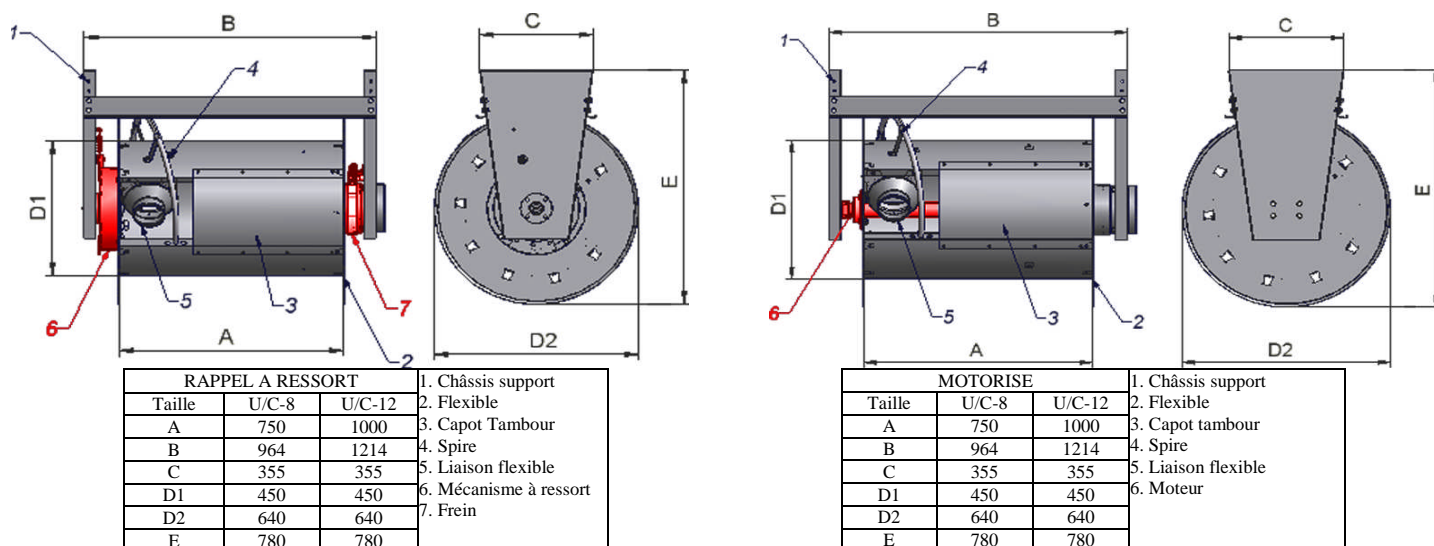



DIMENSIONS :



VENTILATEUR POUR ENROULEUR

VENTILATEURS	Type	N° article	Intensité (V)	Diamètre entrée/sortie (m/m)	Puissance (Kw)	Pression sonore à 5 mètres (dB/A)	Masse (Kg)
	FA-5	804W72 804W73	230 3x400	160/160	0.55	58	17
	FA-7	804W74 804W75	230 3x400	160/200	1.1	70	24
	FA-8	804W76	3x400	200/200	1.5	72	31

BUSES D'ASPIRATION

Modèle	Type	N° article	Diamètre du flexible (mm)	Diamètre de la buse (mm)	Masse (Kg)	Divers
	AN-100	819S06	100	125	1	Métal
	AN-125	819S07	125	125	1.2	
	AN-150	819S08	150	150	1.45	
	SZGO-125	819S28	125	150	2.5	Caoutchouc circulaire avec pince de fixation
	SZGO-150	819S29	150	170	3.2	
	SZGP-100	819S18	100	180x100	2.1	Caoutchouc oblong avec pince de fixation
	SZGP-125	819S19	125	220x150	3.2	

ARMOIRE ELECTRIQUE Pour les modèles Motorisés « E »

	Type	N° article	Voltage (V)	Puissance (Kw)	Ampérage (A)	Modèle du ventilateur
	ZE-ALAN-U/E-6.3-1	816Z31	230	0.55	4-6.3	FA-5-1
	ZE-ALAN-U/E-2.5-3	816Z33	3x400		1.6-2.5	FA-5-3
	ZE-ALAN-U/E-10-1	816Z37	230	1.1	6.3-10	FA-7.1
	ZE-ALAN-U/E-4-3	816Z34	3x400	1.1 i 1.5	2.5-4	FA-7-3 FA-8-3